

# EQ

## Générateur ECS gaz résidentiel

EQ - 115/155/200/280/380



Générateurs d'eau chaude atmosphérique avec sécurité thermique anti-refoulement des gaz brûlés et allumage piézo-électrique

- Allumage piézo-électrique et veilleuse permanente permettant un fonctionnement sans raccordement électrique
- Thermostat de sécurité
- Anode en magnésium interchangeable
- Les générateurs EQ 280/380 sont dotés d'une trappe de visite pour un entretien côté eau
- Pour gaz naturel et propane

# Caractéristiques

- Générateurs d'eau chaude atmosphérique avec sécurité thermique anti-refoulement des gaz brûlés et allumage piézo-électrique
- Allumage piézo-électrique et veilleuse permanente permettant un fonctionnement sans raccordement électrique
- Thermostat de sécurité
- Anode en magnésium interchangeable
- Les générateurs EQ 280/380 sont dotés d'une trappe de visite pour un entretien côté eau
- Pour gaz naturel et propane

# l'Étiquetage Énergétique

		EQ 115	EQ 155	EQ 200	EQ 280	EQ 380
Profil de Soutirage	-	L	XL	XL	XXL	XXL
l'Étiquetage Énergétique	-	B	B	B	C	C
l'Efficacité	%	61	68	63	55	51
Consommation Annuelle d'Électricité (AEC)	kWh	0	0	0	0	0
Consommation Journalière d'Électricité	kWh	0.000	0.000	0.000	0.000	0.000
Consommation Annuelle de Combustible (AFC)	GJ GCV	15	22	24	35	38
Consommation Journalière de Combustible	kWh GCV	21.370	30.653	33.479	44.969	47.754
Émissions d'Oxydes d'Azote (NO2)	mg/kWh GCV	191	162	156	161	193
Eau Mitigée à 40°C (selon V40)	ltr.	172	250	362	635	926
Niveau de Puissance Acoustiques	dB	55	55	55	55	55
Autre Profil de Soutirage	-	-	-	-	-	3XL
l'Efficacité	%	-	-	-	-	60
Consommation Annuelle d'Électricité (AEC)	kWh	-	-	-	-	0
Consommation Journalière d'Électricité	kWh	-	-	-	-	0.000
Consommation Annuelle de Combustible (AFC)	GJ GCV	-	-	-	-	62
Consommation Journalière de Combustible	kWh GCV	-	-	-	-	78.348
Émissions d'Oxydes d'Azote (NO2)	mg/kWh GCV	-	-	-	-	193
Eau Mitigée à 40°C (selon V40)	ltr.	-	-	-	-	583

## Données techniques

		EQ 115	EQ 155	EQ 200	EQ 280	EQ 380
<b>Données gaz 2E+ (G20)</b>						
Puissance nominale *	kW	8,3	9,6	11,5	22,6	24,0
Puissance utile	kW	7,3	8,4	10,0	19,2	20,4
Pression d'entrée	mbar	20	20	20	20	20
Consommation de gaz **	m³/h	0,9	1,0	1,2	2,4	2,5
Température maximum des fumées	°C	255	200	250	275	275
<b>Données gaz 2E+ (G25)</b>						
Puissance nominale *	kW	7,5	8,9	10,6	20,5	21,9
Puissance utile	kW	6,6	7,8	9,2	17,4	18,6
Pression d'entrée	mbar	25	25	25	25	25
Consommation de gaz **	m³/h	0,9	1,1	1,3	2,5	2,7
Température maximum des fumées	°C	255	200	250	275	275
<b>Données gaz 3+ (G30)</b>						
Puissance nominale *	kW	9,3	11,3	11,1	22,6	24,0
Puissance utile	kW	8,2	9,9	9,7	19,2	20,4
Pression d'entrée	mbar	30	30	30	30	30
Consommation de gaz **	kg/h	0,7	0,9	0,9	1,8	1,9
Température maximum des fumées	°C	255	200	250	275	275
<b>Données gaz 3+ (G31)</b>						
Puissance nominale *	kW	9,0	10,9	10,3	21,1	22,9
Puissance utile	kW	7,9	9,6	9,0	17,9	19,5
Pression d'entrée	mbar	37	37	37	37	37
Consommation de gaz **	kg/h	0,7	0,8	0,8	1,6	1,8
Température maximum des fumées	°C	255	200	250	275	275
<b>Général</b>						
Rendement	%		85			85
Poids à vide	kg	47	52	61	117	144
Poids maximum	kg	156	196	242	382	499
Capacité de stockage	l	109	144	181	265	355
Température maximum de consigne	°C	71	71	71	71	71
Pression de service maximum	kPa (bar)			800 (8)		
<b>Capacité utile ***</b>						
Tset = Tmax / Tfroide = 10°C						
30 min. ΔT=28°C	l	268	344	412	670	823
60 min. ΔT=28°C	l	382	482	563	965	1137
90 min. ΔT=28°C	l	495	619	714	1260	1450
120 min. ΔT=28°C	l	609	757	865	1555	1763
Continu à ΔT=28°C	l/h	227	276	302	590	627
Temps de réchauffage à ΔT=28°C	min.	29	31	36	27	34
30 min. ΔT=50°C	l	150	192	231	375	461
60 min. ΔT=50°C	l	214	270	315	540	637
90 min. ΔT=50°C	l	277	347	400	705	812
120 min. ΔT=50°C	l	341	424	484	871	987
Continu à ΔT=50°C	l/h	127	154	169	330	351
Temps de réchauffage à ΔT=50°C	min.	51	56	64	48	61
<b>Données pour le transport</b>						
Poids avec emballage	kg	51	57	67	135	162
Largeur de l'emballage	mm	530	580	580	780	780
Hauteur de l'emballage	mm	1140	1250	1490	1640	1830
Profondeur de l'emballage	mm	570	630	630	870	870

\* Données gaz sur P.C.I.

\*\* Consommation gaz à 15°C et 1013.25 mbar

\*\*\* Basé sur gaz naturel

# Schéma d'installation

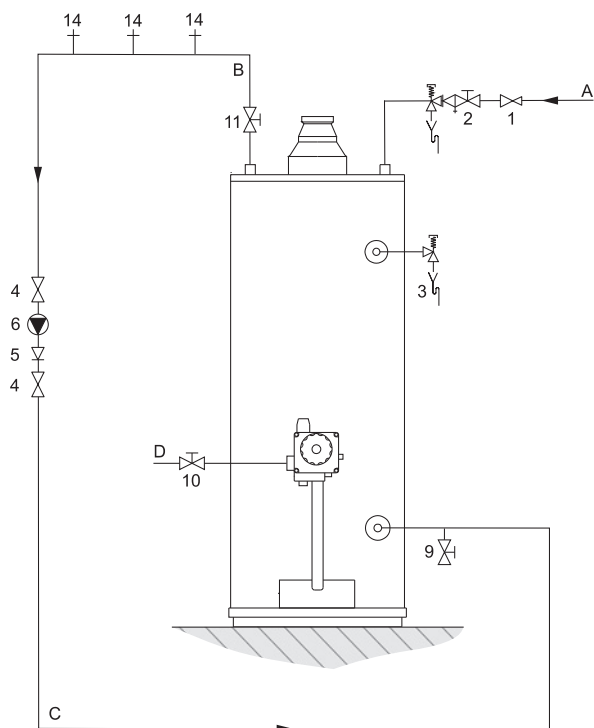

- |                                  |                           |
|----------------------------------|---------------------------|
| 1 Réducteur de pression          | 10 Vanne de gaz           |
| 2 Groupe de sécurité             | 11 Vanne d'isolement      |
| 3 Soupape thermique T&P (option) | 14 Point de puisage       |
| 4 Vanne d'isolement              | A Alimentation eau froide |
| 5 Clapet anti-retour             | B Sortie eau chaude       |
| 6 Pompe de circulation           | C Circuit retour          |
| 9 Vanne de vidange               | D Alimentation gaz        |

Le circuit de bouclage (pompe 6) peut être remplacé par un système de traçage électrique réchauffant.

Un vase d'expansion anti legionellose ECS peut être ajouté pour sécuriser au mieux le système.

Tous les générateurs d'eau EQ doivent être installés selon les directives et prescriptions en matière de ventilation localement en vigueur (catégorie B11B5).

Après le coupe-tirage, une longueur verticale de 50 cm minimum est requise avant tout coude.

Dans le manuel d'instructions, vous trouverez l'information nécessaire concernant la connexion, l'installation et l'entretien du produit, incluant l'information pour la connexion électronique.

L'information relative au recyclage et à la fin de vie du produit s'y trouve également. Ce manuel est remis avec l'appareil et peut être téléchargé de notre site web: [www.aosmith.be](http://www.aosmith.be).

# Dimensions

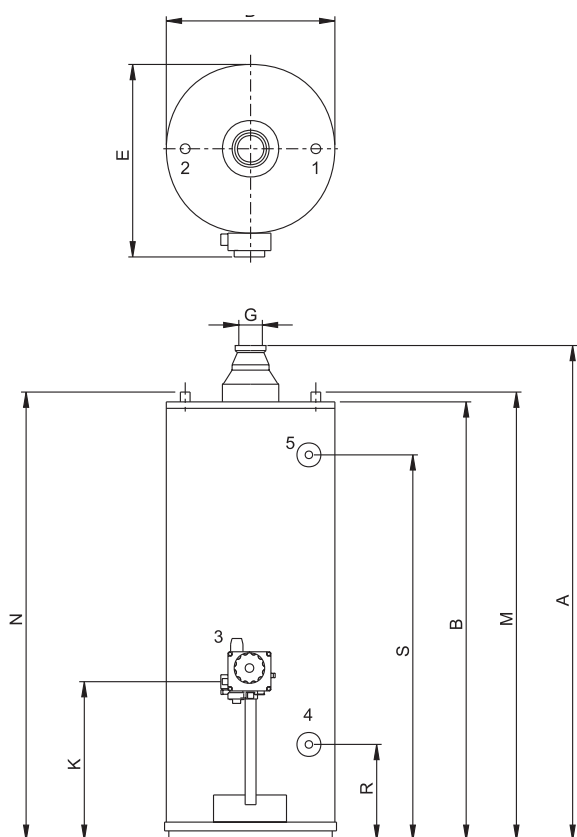

	EQ 115	EQ 155	EQ 200	EQ 280	EQ 380
A	1280	1370	1600	1585	1780
B	1120	1210	1440	1450	1640
D	465	515	515	645	675
E	545	595	595	735	765
G	80	80	100	130	130
K	325	325	325	375	375
M	1180	1270	1500	1505	1685
N	1180	1270	1500	1505	1685
R	250	250	250	285	285
S	965	1045	1280	1280	1460
1	Eau froide		¾-14 NPT (115-200) 1-11.5 NPT (280) 1¼-11.5 NPT (380)		
2	Eau chaude		¾-14 NPT (115-200) 1-11.5 NPT (280) 1¼-11.5 NPT (380)		
3	Vanne gaz		Rp ½		
4	Robinet de vidange		¾ - 14 NPT		
5	Soupape thermique T&P		¾ - 14 NPT		
Dimensions en mm.					