

# Enevator Air

## *Premium/Standard*

### Pompe à chaleur air / eau

**AWHP 24/30/40/50/60/65/80/90/100/145/165/185/215**

**AWHS 22/30/40/45/50/60/70/75/90/105/115/140/150/170/180/210/230/  
240/270/300/340/365/410/465**

#### **Tous les modèles**

- Label énergétique A++
- Cascadable jusqu'à 6 appareils
- Convient pour l'eau chaude, le chauffage et le rafraîchissement

#### **Standard**

- Puissances de 22,2 à 463,7 kW
- Modèles très grandes puissances
- Niveau sonore faible
- COP jusqu'à 4,6
- Température de consigne jusqu'à 60 °C

#### **Premium**

- Puissances de 23,4 à 214,0 kW
- Niveau sonore ultra faible
- COP jusqu'à 4,9
- Température de consigne jusqu'à 65 °C grâce à la technologie EVI



## Données techniques

Modèle		AWHP 24	AWHP 30	AWHP 40	AWHP 50	AWHP 60	AWHP 65
<b>Performance</b>							
Puissance calorifique (EN14511) <sup>1</sup>	kW	23,4	30,5	41,1	54,2	60,7	70,4
Puissance absorbée (EN14511) <sup>1</sup>	kW	5,0	6,4	8,8	11,7	12,4	14,7
COP (EN14511) <sup>1</sup>	W/W	4,69	4,75	4,69	4,64	4,89	4,78
<b>l'Étiquetage Énergétique <sup>2</sup></b>							
Étiquette énergétique basse température		A++	A++	A++	A++	A++	A++
SCOP basse température		4,30	4,35	4,23	4,10	4,37	4,4
Efficacité énergétique basse température ( $\eta_{s,h}$ )	%	168,8	171,1	166,2	160,8	171,7	172,9
Étiquette énergétique température moyenne		A++	A++	A++	A++	A++	A++
SCOP température moyenne		3,34	3,48	3,42	3,34	3,47	3,45
Efficacité énergétique température moyenne ( $\eta_{s,h}$ )	%	130,7	138	133,7	130,5	135,9	134,9
<b>Général</b>							
Réfrigérant		R410A					
Quantité de réfrigérant	kg	7,7	9,1	11,9	22	22,2	22,5
Alimentation électrique	V/Ph/Hz	400/3+N/50					
Ventilateurs		2	2	2	2	2	2
Compresseurs / circuits frigo		2/1	2/1	2/1	2/1	2/1	2/1
Niveau sonore <sup>3</sup>	dB(A)	68	69	71	71	71	72
Pression sonore <sup>4</sup>	dB(A)	36	37	39	39	39	40
Poids	kg	570	700	1080	1100	1110	1120

Modèle		AWHP 80	AWHP 90	AWHP 100	AWHP 145	AWHP 165	AWHP 185	AWHP 215
<b>Performance</b>								
Puissance calorifique (EN14511) <sup>1</sup>	kW	79,5	90,3	104,9	146,7	165,1	184,7	214,0
Puissance absorbée (EN14511) <sup>1</sup>	kW	17,41	18,6	22,1	31,5	36,6	40,0	48,0
COP (EN14511) <sup>1</sup>	W/W	4,56	4,87	4,75	4,70	4,50	4,60	4,50
<b>l'Étiquetage Énergétique <sup>2</sup></b>								
Étiquette énergétique basse température		A++	A++	-	-	-	-	-
SCOP basse température		4,22	4,42	4,31	4,31	4,15	4,23	4,12
Efficacité énergétique basse température ( $\eta_{s,h}$ )	%	165,6	173,8	169,3	169	163	166	162
Étiquette énergétique température moyenne		A++	A++	-	-	-	-	-
SCOP température moyenne		3,38	3,52	3,50	3,41	3,40	3,47	3,42
Efficacité énergétique température moyenne ( $\eta_{s,h}$ )	%	132,2	137,9	137	134	133	136	134
<b>Général</b>								
Réfrigérant		R410A						
Quantité de réfrigérant	kg	22,5	34,4	34,8	49,3	49,3	57,2	57,2
Alimentation électrique	V/Ph/Hz	400/3+N/50						
Ventilateurs		2	3	3	4	4	6	6
Compresseurs / circuits frigo		2/1	2/1	2/1	4/2	4/2	4/2	4/2
Niveau sonore <sup>3</sup>	dB(A)	72	72	72	74	74	75	75
Pression sonore <sup>4</sup>	dB(A)	40	40	40	42	42	43	43
Poids	kg	1140	1560	1580	2750	2800	2840	2890

\* Données sujettes à révision

1) Température extérieure 7 °C DB, 6 °C WB, 30/35 température de l'eau selon EN14511

2) Conditions climatiques moyennes selon EU/811/2013 (Energy Label) et 813/2013 (Ecodesign)

Efficacité énergétique saisonnière SCOP mesurée selon EN14825

3) Niveau sonore selon ISO3744

4) Pression sonore à 10 m, champ libre, selon 3744

## Données techniques

Modèle		AWHS 22	AWHS 30	AWHS 40	AWHS 45	AWHS 50	AWHS 60	AWHS 70	AWHS 75
<b>Performance</b>									
Puissance calorifique (EN14511) <sup>1</sup>	kW	22,2	29,6	37,3	47,1	50,8	61,2	67,3	74,9
Puissance absorbée (EN14511) <sup>1</sup>	kW	5,3	7,1	8,8	11,5	11,8	13,3	15,1	17,2
COP (EN14511) <sup>1</sup>	W/W	4,11	4,16	4,23	4,11	4,32	4,61	4,46	4,36
<b>l'Étiquetage Énergétique<sup>2</sup></b>									
Étiquette énergétique basse température		A++	A++	A++	A++	A++	A++	A++	A++
SCOP basse température		3,83	3,86	3,85	3,85	3,92	4,13	4,04	3,97
Efficacité énergétique basse température ( $\eta_{s,h}$ )	%	150,1	151,4	150,9	151,1	153,6	162,0	158,4	155,8
<b>Général</b>									
Réfrigérant		R410A							
Quantité de réfrigérant	kg	7,7	7,7	10,6	10,9	11,1	14,8	14,9	15,2
Alimentation électrique	V/Ph/Hz	400/3+N/50							
Ventilateurs		2	2	2	2	2	2	2	2
Compresseurs / circuits frigo		2/1	2/1	2/1	2/1	2/1	2/1	2/1	2/1
Niveau sonore <sup>3</sup>	dB(A)	73	74	74	75	76	76	77	78
Pression sonore <sup>4</sup>	dB(A)	41	42	42	43	44	44	45	46
Poids	kg	570	570	680	710	740	1080	1080	1090

Modèle		AWHS 90	AWHS 105	AWHS 115	AWHS 140	AWHS 150	AWHS 170	AWHS 180	AWHS 210
<b>Performance</b>									
Puissance calorifique (EN14511) <sup>1</sup>	kW	93,2	104,9	114,9	137,1	151,0	167,9	182,8	210,6
Puissance absorbée (EN14511) <sup>1</sup>	kW	21,2	24,5	27,8	30,9	34,4	40,2	45,5	49,4
COP (EN14511) <sup>1</sup>	W/W	4,40	4,29	4,13	4,44	4,39	4,18	4,02	4,26
<b>l'Étiquetage Énergétique<sup>2</sup></b>									
Energie-label lage temperatuur		A++	A++	-	-	-	-	-	-
SCOP lage temperatuur		3,87	3,85	3,83	3,85	3,86	3,85	3,84	3,92
Energie-efficientie lage temperatuur ( $\eta_{s,h}$ )	%	151,7	150,8	150,2	151,0	151,3	150,9	150,4	153,6
<b>Général</b>									
Réfrigérant		R410A							
Quantité de réfrigérant	kg	22,5	22,5	22,5	34,4	34,8	35,3	35,3	49,4
Alimentation électrique	V/Ph/Hz	400/3+N/50							
Ventilateurs		2	2	2	3	3	3	3	3
Compresseurs / circuits frigo		2/1	2/1	2/1	2/1	2/1	2/1	2/1	2/1
Niveau sonore <sup>3</sup>	dB(A)	82	83	85	86	87	87	87	89
Pression sonore <sup>4</sup>	dB(A)	50	51	53	54	55	55	55	57
Poids	kg	1140	1180	1260	1590	1610	1630	1650	1820

\* Données sujettes à révision

1) Température extérieure 7 °C DB, 6 °C WB, 30/35 température de l'eau selon EN14511

2) Conditions climatiques moyennes selon EU/811/2013 (Energy Label) et 813/2013 (Ecodesign)

Efficacité énergétique saisonnière SCOP mesurée selon EN14825

3) Niveau sonore selon ISO3744

4) Pression sonore à 10 m, champ libre, selon 3744

## Données techniques

Modèle		AWHS 240	AWHS 230	AWHS 270	AWHS 300	AWHS 340	AWHS 365	AWHS 410	AWHS 465
<b>Performance</b>									
Capacité calorifique (EN14511) <sup>1</sup>	kW	241,3	229,4	271,4	296,7	339	364,9	407	463,7
Puissance (EN14511) <sup>1</sup>	kW	54,8	55,8	63,9	71,5	83,7	88,8	104,1	115,1
COP (EN14511) <sup>1</sup>	W/W	4,40	4,11	4,25	4,15	4,05	4,11	3,91	4,03
<b>l'Étiquetage Énergétique<sup>2</sup></b>									
Étiquette énergétique basse température		-	-	-	-	-	-	-	-
SCOP basse température		155,6	150,2	151,1	150,3	153,5	152,4	151,9	151,5
Efficacité énergétique basse température (η <sub>s,h</sub> )	%	3,97	3,83	3,85	3,83	3,91	3,89	3,87	3,86
<b>Général</b>									
Réfrigérant		R410A							
Quantité de réfrigérant	kg	57,3	56,7	66,5	67,1	68	79,7	81,1	97,7
Alimentation	V/Ph/Hz	400/3+N/50							
Ventilateurs		3	4	6	6	6	6	8	8
Compresseurs / circuits de froids		2/1	4/2	4/2	4/2	4/2	4/2	4/2	4/2
Niveau sonore <sup>3</sup>	dB(A)	91	88	89	90	90	90	92	92
Pression sonore <sup>4</sup>	dB(A)	59	56	57	58	58	58	60	60
Poids	kg	1850	3220	3270	3320	3370	3710	3770	3830

\* Données sujettes à révision

1) Température extérieure 7 °C DB, 6 °C WB, 30/35 température de l'eau selon EN14511

2) Conditions climatiques moyennes selon EU/811/2013 (Energy Label) et 813/2013 (Ecodesign)

Efficacité énergétique saisonnière SCOP mesurée selon EN14825

3) Niveau sonore selon ISO3744

4) Pression sonore à 10 m, champ libre, selon 3744

## Versions de produit

**AWHP** est livrable en différentes versions :

- Avec ou sans fonction eau chaude sanitaire.
- Chauffage d'ambiance avec ou sans refroidissement.
- Niveau de bruit : Low noise, Super low noise ou Ultra low noise
- Efficacité : Standard ou high efficiency
- Raccordement : 2 tuyaux ou 4 tuyaux

**AWHS** est livrable en différentes versions :

- Avec ou sans fonction eau chaude sanitaire.
- Chauffage d'ambiance avec ou sans refroidissement.
- Niveau de bruit : Low noise ou Super low noise
- Efficacité : Standard ou high efficiency
- Raccordement : 2 tuyaux ou 4 tuyaux

\*D'autres versions peuvent être différentes au niveau des dimensions, du poids, des performances et des niveaux sonores.

# Dimensions

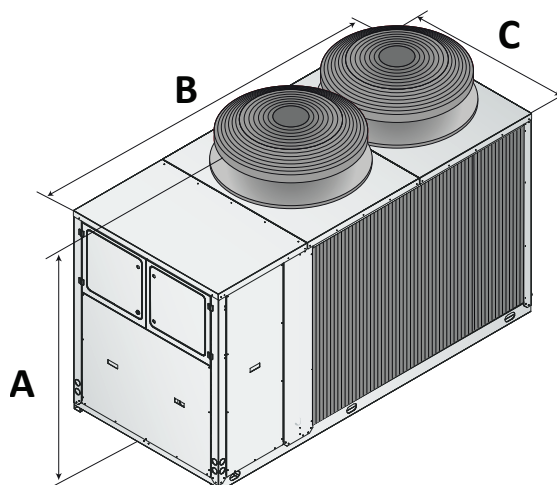

			AWHP 24	AWHP 30	AWHP 40	AWHP 50	AWHP 60	AWHP 65	AWHP 80	AWHP 90	AWHP 100	AWHP 145	AWHP 165	AWHP 185	AWHP 215
A	Hauteur	mm	1470	1673	1820	1820	1820	1820	1820	1820	1820	2355	2355	2355	2355
B	Largeur	mm	1910	2400	2905	2905	2905	2905	2905	3965	3965	4205	4205	4205	4205
C	Profondeur	mm	900	1145	1150	1150	1150	1150	1150	1150	1150	2190	2190	2190	2190
Poids		kg	570	700	1080	1100	1110	1120	1140	1560	1580	2750	2800	2840	2890

## Installation et espace libre

Les pompes à chaleur Enevator sont conçues pour être installées à l'extérieur. Pour qu'elles puissent fonctionner de manière efficace, il est essentiel qu'elles disposent d'un volume d'air suffisant pour le ventilateur de source. C'est pourquoi il est important que la pompe à chaleur puisse disposer de suffisamment d'espace libre.

Dans le manuel d' instructions, vous trouverez l' information nécessaire concernant la connexion, l' installation et l' entretien du produit.

L' information relative au recyclage et à la fin de vie du produit s' y trouve également. Ce manuel est remis avec l' appareil et peut être téléchargé de notre site web: [www.aosmith.fr](http://www.aosmith.fr).

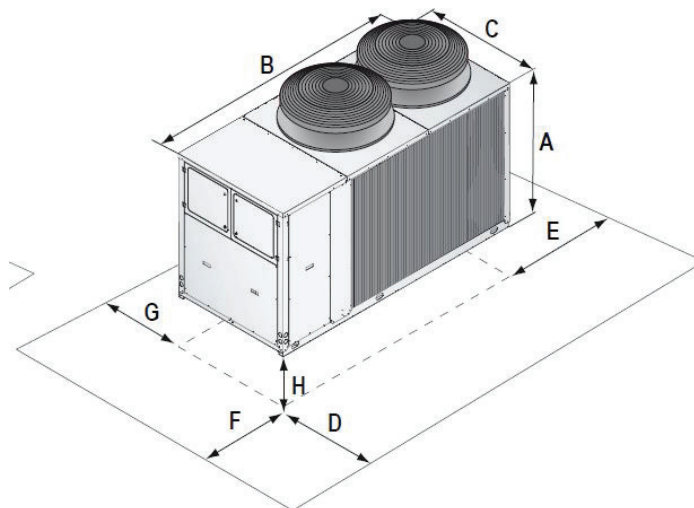

# Dimensions

			AWHS 22	AWHS 30	AWHS 40	AWHS 45	AWHS 50
A	Hauteur	mm	1470	1470	1690	1690	1690
B	Largeur	mm	1910	1910	2400	2400	2400
C	Profondeur	mm	900	900	1145	1145	1145
Poids		kg	570	570	680	710	740

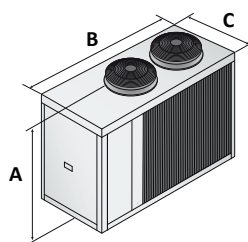

AWHS 22 + 30

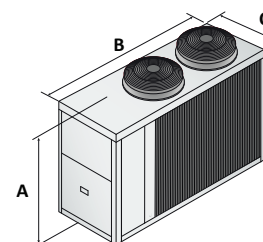

AWHS 40 à 50

			AWHS 60	AWHS 70	AWHS 75	AWHS 90	AWHS 105	AWHS 115
A	Hauteur	mm	1840	1840	1840	1820	1820	1820
B	Largeur	mm	2905	2905	2905	2905	2905	2905
C	Profondeur	mm	1145	1145	1145	1150	1150	1150
Poids		kg	1080	1080	1090	1140	1180	1260

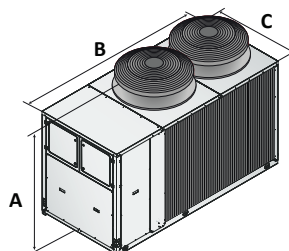

AWHS 60 à 115

			AWHS 140	AWHS 150	AWHS 170	AWHS 180	AWHS 210	AWHS 240
A	Hauteur	mm	1890	1890	1890	1890	2280	2280
B	Largeur	mm	3905	3905	3905	3905	3905	3905
C	Profondeur	mm	1145	1145	1145	1145	1145	1145
Poids		kg	1590	1610	1630	1650	1820	1850

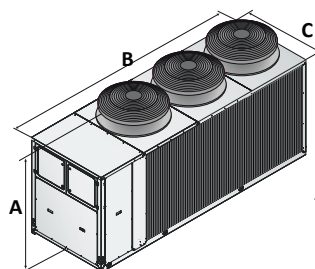

AWHS 140 à 180

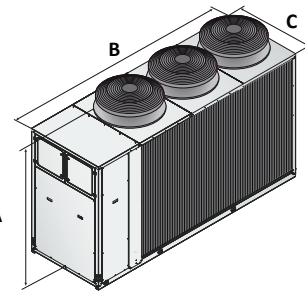

AWHS 210 + 240

			AWHS 230	AWHS 270	AWHS 300	AWHS 340
A	Hauteur	mm	2355	2355	2355	2355
B	Largeur	mm	4205	4205	4205	4205
C	Profondeur	mm	2210	2210	2210	2210
Poids		kg	3220	3270	3320	3370

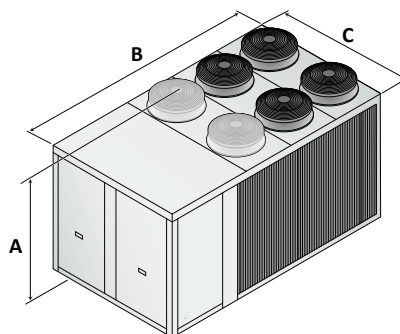

AWHS 230 + 270 à 340

			AWHS 365	AWHS 410	AWHS 465
A	Hauteur	mm	2350	2350	2350
B	Largeur	mm	4805	4805	4805
C	Profondeur	mm	2210	2210	2210
Poids		kg	3710	3770	3830

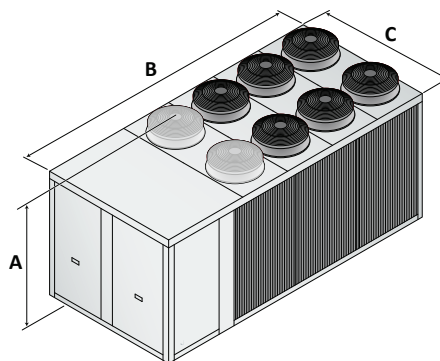

AWHS 365 à 465

# Options d'installation

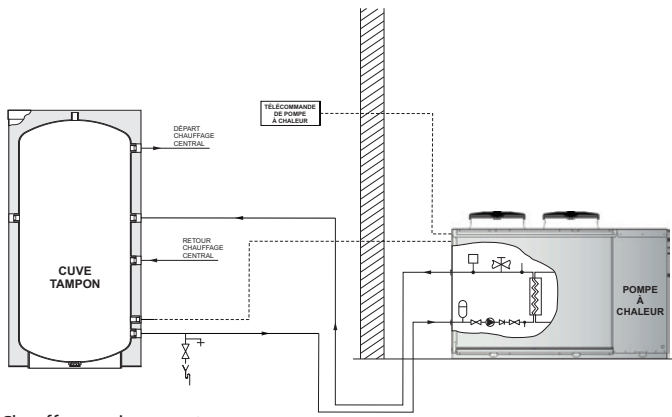

Chauffage uniquement

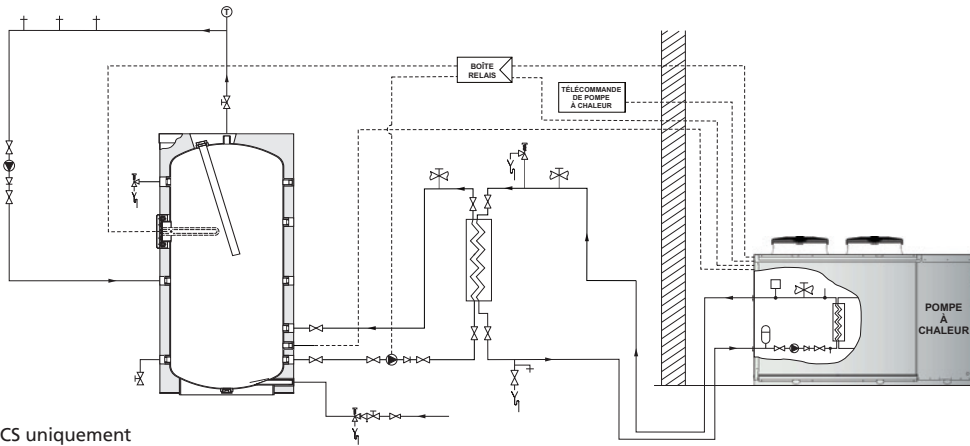

ECS uniquement

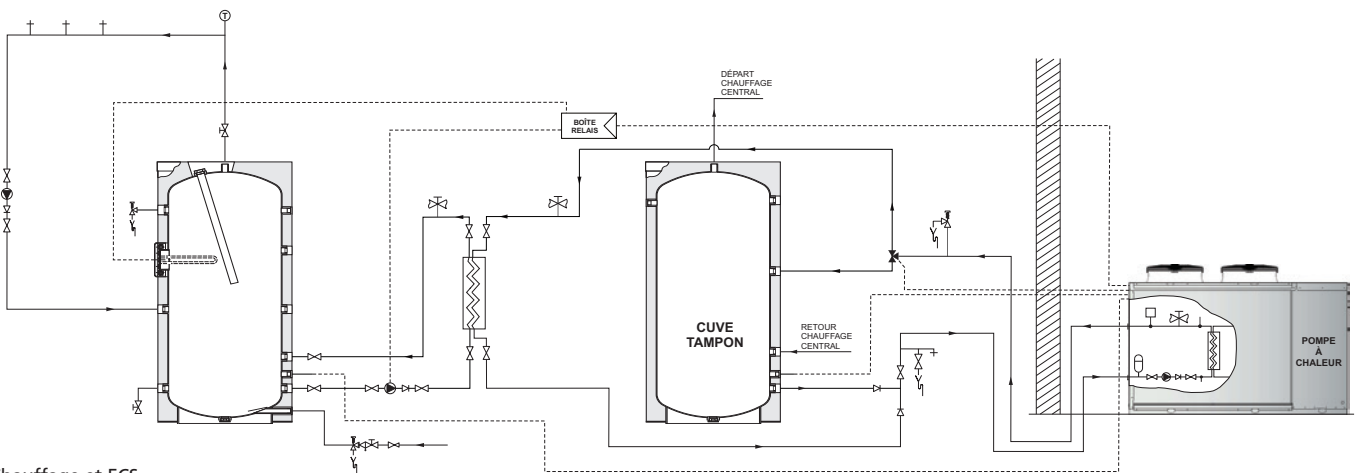

Chauffage et ECS

# Options d'installation

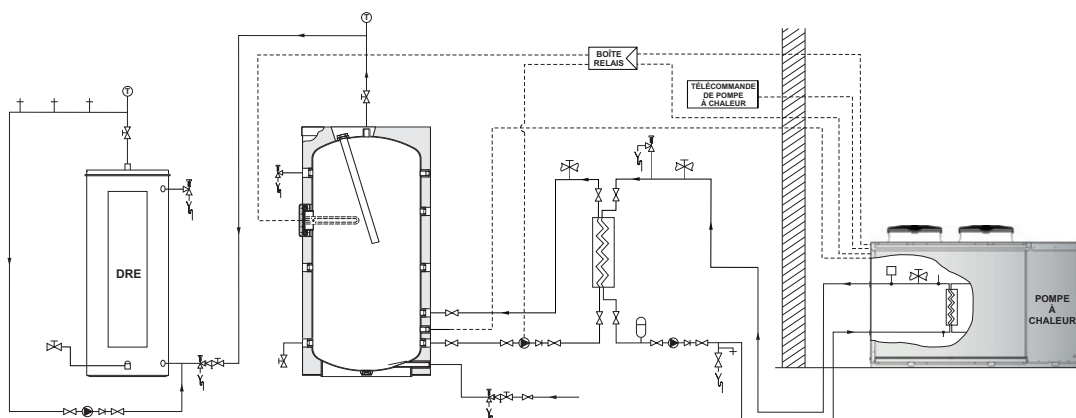

ECS uniquement, complétée par un DRE en appoint le réchauffage

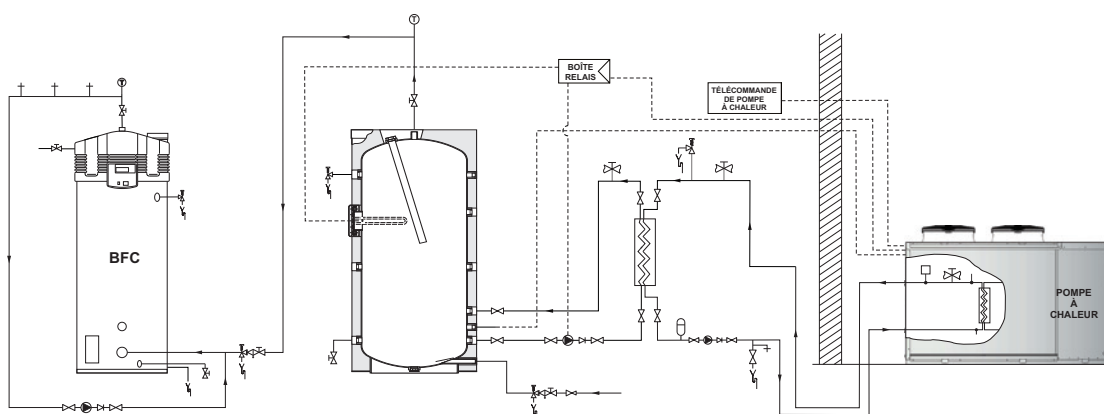

ECS uniquement, complétée par un BFC Cyclone en appoint le réchauffage

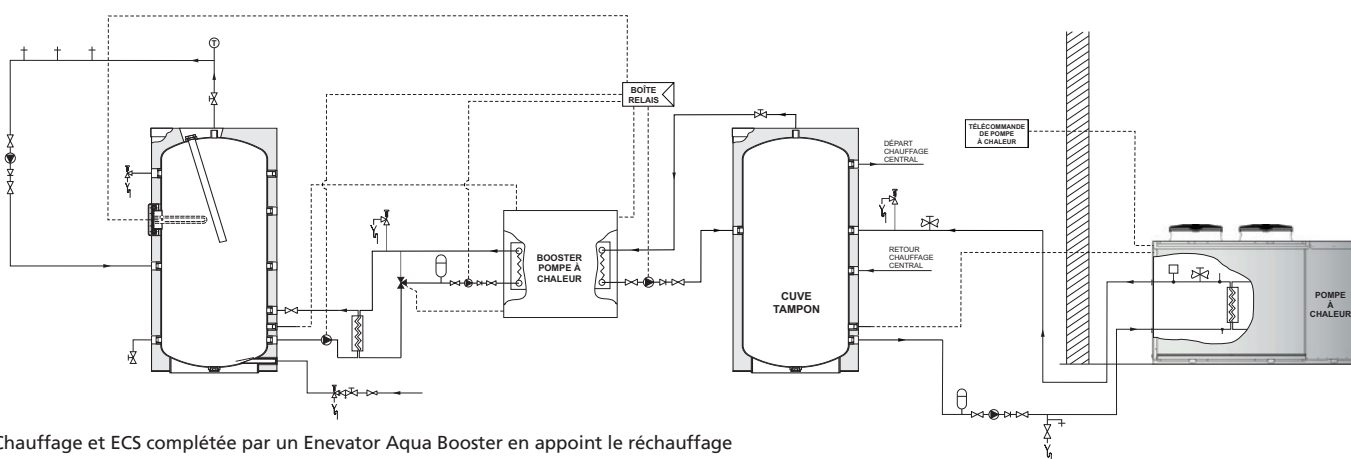

Chauffage et ECS complétée par un Enevator Aqua Booster en appoint le réchauffage